

- Messlänge 50 mm
- Auflösung 10 µm, optional 5 µm
- Digitale Ausgangssignale

MS50 ist ein inkrementaler Wegtaster für Messlängen bis 50 mm. Die Wegänderung wird mittels optoelektronischer Abtastung eines Glasmassstabes erfasst und in elektrische Impulse gewandelt. Der Glasmassstab wird durch den im Einspannschaft gleitgelagerten Messbolzen bewegt. Das zu messende Objekt kann über ein Innengewinde M 2,5 mit dem Messbolzen verbunden werden. In der Taster-version ist der Messbolzen mit einer Kugelspitze ausgeführt. Die Messkraft wird über eine innenliegende Feder erzeugt.

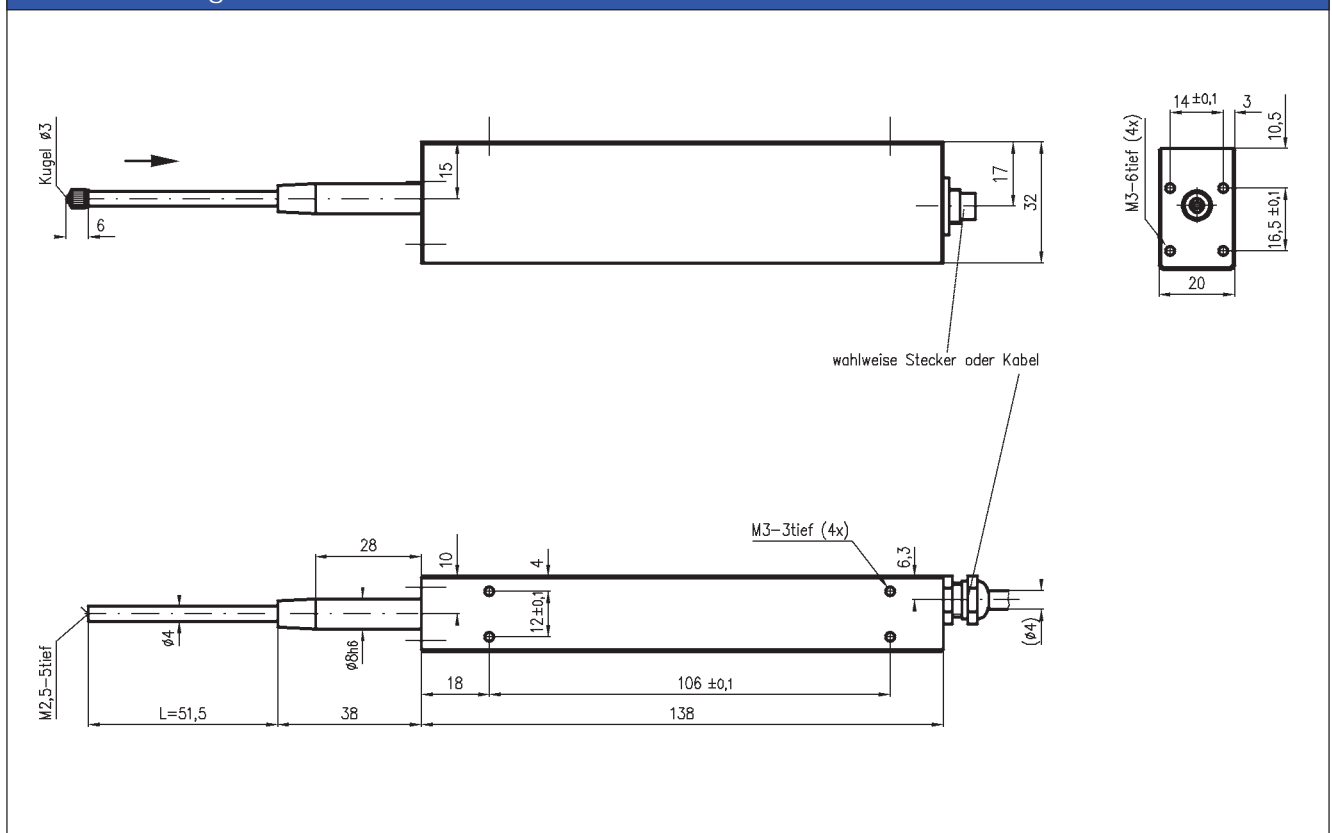

Maßzeichnung



Anbauhinweis:

Der MS50 wird vorzugsweise mittels des Einspannschaftes (Ø8 h6) eingebaut. Das Messsystem kann auch mit 4 Schrauben M3 entweder frontseitig oder seitlich befestigt werden.

Elektrische Werte		
Versorgungsspannung	[V DC]	5 +/-5%
max. Stromaufnahme	[mA]	150
Signalpegel (Ausgang)		mit Linedriver: Low <0,5 V (I = 20 mA), High >2,5 V (I = 20mA) ohne Linedriver: Low <0,5 V (I = 20 mA), High >2,5 V (I = 1mA)
Isolationswiderstand	[MOHM]	>20

Mechanische Werte					
Standardmesslängen	[mm]	50	max. Verstellgeschw.	[m/s]	2
Teilungsperiode	[µm]	40 / 20	Messkraft bei Tastversion	[N]	0,3...0,8
Auflösung/Messschritt	[µm]	10 / 5	max Querkraft	[N]	0,2
Genauigkeit	[µm / 50 mm]	±1	Kabellänge	[m]	2
Material des Massstabes		Floatglas mit Strichgitter	Gewicht	[g]	200
Lagerung des Messstabes		Gleitlager	Gehäusematerial		Stahlblech lackiert

Umgebungsbedingungen		
Betriebstemperatur	[°C]	0...+45
Lagertemperatur	[°C]	-10...+60
maximale relative Luftfeuchtigkeit		90%, nicht kondensierend
Schutzart		IP40

Anschlussbelegung			Signalverlauf bei Einschieben der Schubstange	
ohne Linedriver				
PIN	Adernfarbe	Bedeutung		
1	weiß	Kanal A		
2	gelb	Kanal B		
3	braun	Versorgung +5 V		
4	grün	Versorgung 0 V		
mit Linedriver				
PIN	Adernfarbe	Bedeutung		
1	weiß	Kanal A		
2	gelb	Kanal B		
3	braun	Versorgung +5 V		
4	grün	Versorgung 0 V		
5	grau	Kanal /A		
6	rosa	Kanal /B		
7	nicht belegt	nicht belegt		
	Schirm	intern mit 0 V		

Optionen / Zubehör / Weiterverarbeitungsgeräte	
Zubehör:	Optionen:
- Tastversion (T) mit innenliegender Feder	- 4-pol. Gegenstecker MS50/4 (für Version ohne Linedriver)
- Steckeranschluss (S)	- 7-pol. Gegenstecker MS50/7 (für Version mit Linedriver)
- mit Linedriver (LD)	

Bestellbezeichnung				
Serie	Mechanik	Anschlussart	Ausgang	Auflösung
MS50	T	S	LD	10
	T = Tastversion mit innenliegender Feder G = Version Gleitführung ohne Feder	S = mit Steckeranschluss (4-pol. bei „TTL“, 7-pol. bei „LD“) K = Kabel (4-pol. bei „TTL“, 7-pol. bei „LD“)	LD = mit Linedriver TTL = ohne Linedr.	5 = 5 µm 10 = 10µm (Standard)
Bestellbeispiel: Serie MS 50, Tasterversion mit Steckeranschluss, Linedriver und 10µm Standard Auflösung				